

Linearantrieb Econom 01

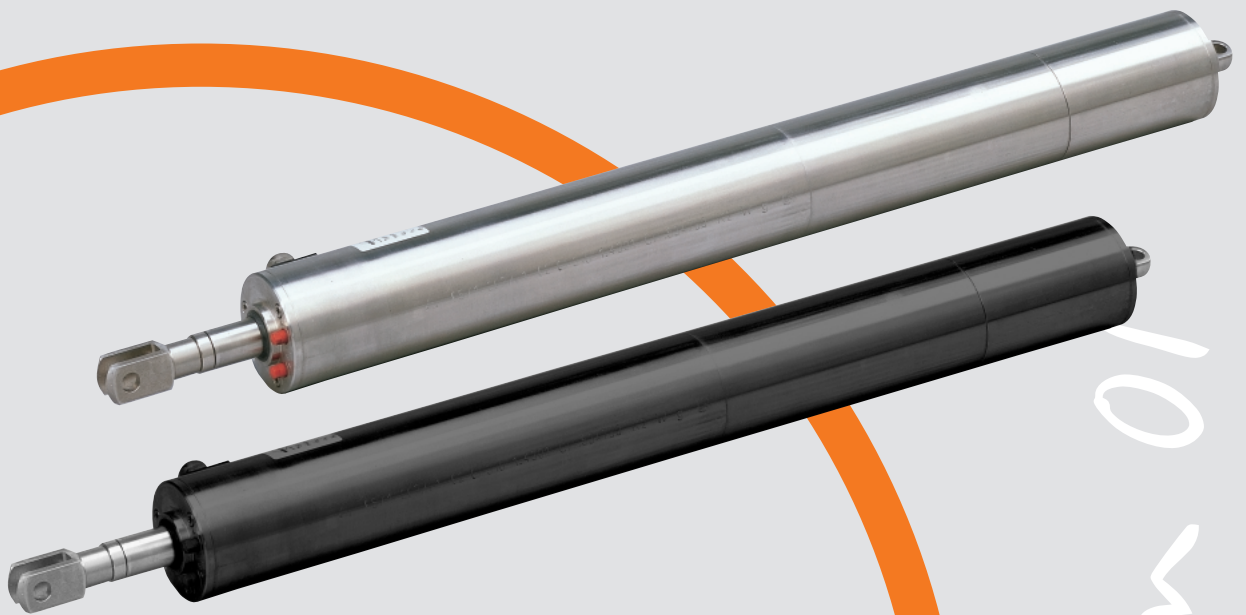

*Unser Intelligenter:
Econom 01*



Econom 01

Linearantriebe Econom 01

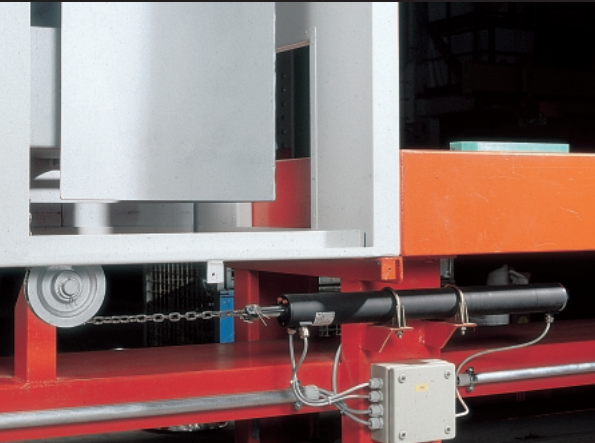

Antriebsbeschreibung · Einsatzgebiete · Fakten

Die Anwender des Linearantriebes Econom 01 kommen aus den unterschiedlichsten Branchen: von Ingenieuren des modernen Maschinen- und Anlagenbaues bis hin zu Architekten und Planern zeitgemäßer Fassadenarchitektur.

Sie nutzen die verschiedenen Antriebsvarianten in Stahl- oder Edelstahlausführung und sichern sich somit vielfältige Einsatzmöglichkeiten.

Berechnungsbeispiel Econom 01 für Maß A

(basierend auf folgenden Anforderungen:)

Schub- und Zugkraft	1.400 N
Hub	230 mm
Betriebsspannung	230 V 1 AC, ED: S3/15%
Befestigung Kolbenseite	Gelenkauge fest
Befestigung Gehäuseseite	Gelenkauge Standard
Betriebskondensator	extern (Standardschaltbild WS0500)
Option	Potentiometer

Ausgewählte Variante:

Kraft	→ Variante D	2.000 N
Maß G	→ Gelenkauge fest	35 mm
Maß F	→ Var. D, Hub 50–450 mm	363 mm (Beachten Sie die Zusatzzeichen **,1)
Bauhub **	→ gebaute Hublänge	250 mm
Maß L	→ Option, Potentiometer	75 mm
Maß E	→ Gelenkauge Standard	17 mm

Maß A min. 740 mm

* gekennzeichnete Maße inklusive Abmessung für Bremse (75mm) ** gebaute Hublänge (Bauhub) in 50er Schritten
1) inklusive 50 mm Führungsverlängerung

Schubkraft (N) und Hubgeschwindigkeiten (mm/s)

Variante	Hubgeschw. (mm/s)	400 V 3 AC						24 V DC						Anzahl zusätzl. Planetenstufen	Nur mit Bremse lieferbar
		ED: S3/15%		ED: S1		ED: S3/15%		ED: S3/15%		ED: S1					
		Schubkraft (N)	Nennstrom (A)	Schubkraft (N)	Nennstrom (A)	Schubkraft (N)	Nennstrom (A)	V (mm/s)	Schubkraft (N)	Nennstrom (A)	V (mm/s)	Schubkraft (N)	Nennstrom (A)		
A	90	1000	1,0	–	–	500	2,5	75	600	10	–	–	–	–	x
B	55	1900	1,0	–	–	900	2,5	(50)	(1000)	10	–	–	–	–	x
C	45	2000	1,2	–	–	1000	2,5	40	800	10	–	–	–	–	x
D	28	3800	1,2	–	–	2000	2,5	(25)	(1500)	10	–	–	–	–	x
E	12	5000	1,0	900	0,25	4600	2,5	10	4000	10	12	1800	5,0	1	x
F	7	5000	1,0	2000	0,25	5000	2,5	6,5	5000	10	7,5	3000	5,0	1	x
G	4	5000	1,0	3500	0,25	5000	2,5	(4,5)	(5000)	6,0	(5)	(4000)	5,0	1	–
H	3	5000	1,0	4600	0,25	5000	2,5	–	–	5,0	3	5000	5,0	2	–
I	1,8	–	1,0	5000	0,25	5000	2,5	–	–	3,5	2	5000	3,5	2	–
J	1,1	–	1,0	5000	0,25	5000	2,5	–	–	3,0	1,2	5000	3,0	2	–
K	0,7	–	1,0	5000	0,25	5000	2,5	–	–	2,5	(0,8)	(5000)	2,5	2	–

() Sonderausführung gegen Aufpreis!

Technische Daten und Maße

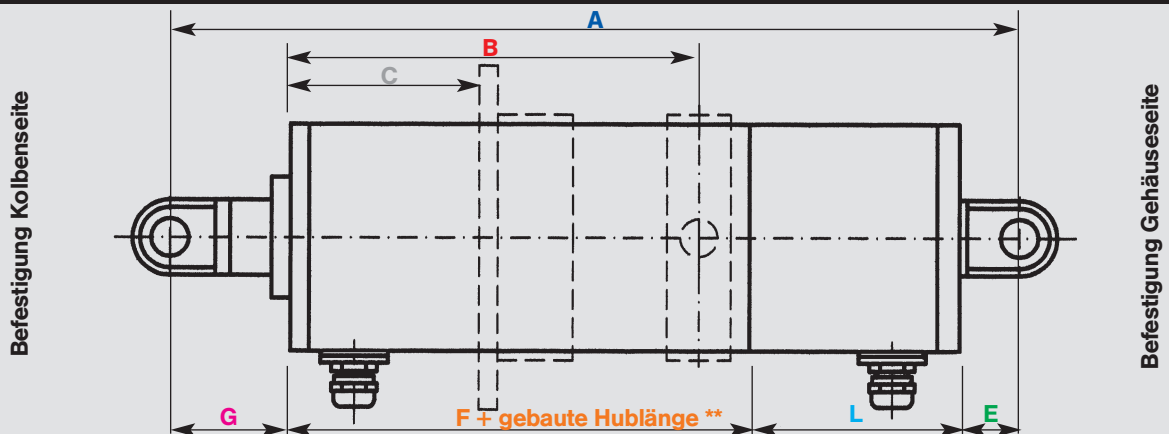

Maß G Befestigung Kolbenseite

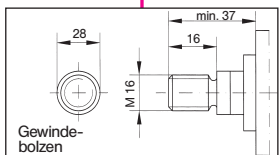
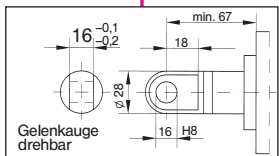
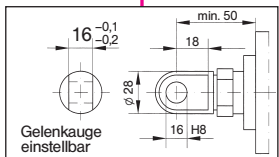
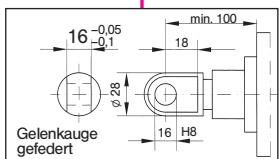
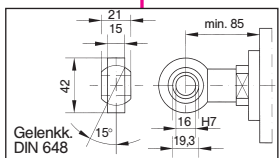
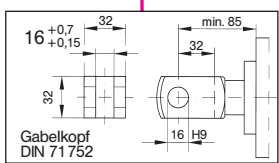
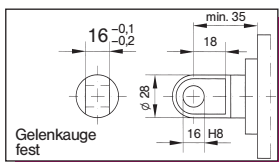

Maß F

Gerätevariante Maße in mm	Hublängen 50–450 mm	Hublängen 500–750 mm
A*	363	413 ¹⁾
B*	363	413 ¹⁾
C*	363	413 ¹⁾
D*	363	413 ¹⁾
E*	378	428 ¹⁾
F*	378	428 ¹⁾
G	303	353 ¹⁾
H	318	368 ¹⁾
I	318	368 ¹⁾
J	318	368 ¹⁾
K	318	368 ¹⁾

Maß A Verlängerung bei Anbau eines Faltenbalges

Verlängerung	max. Nutzhub
50 mm	0 mm–250 mm
100 mm	> 250 mm

Maß L Baulängenänderung durch Zubehör

	24 V	230 V/400 V
Potentiometer	Var. B/D/G/K nicht lieferbar	+ 75 mm
	übrige + 75 mm	
Impulsgeber	Var. B/D/G/K nicht lieferbar	+ 75 mm
	übrige + 75 mm	
Betriebskondensator integriert	–	+ 97 mm
Kraftschalter	+ 55 mm	+ 55 mm
Verlängerung Maß E beachten		

Endschalterjustierschrauben

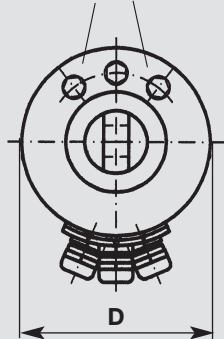

Maß D
 \varnothing 80 mm
 (Gehäuse-
 durchmesser)

Maß B Befestigung Pendelzapfen

	Maß	
	B	> 75 mm max. = Hub
	V	85 mm
	W	123 mm
	X	16 mm
	Y - 0,03 - 0,05	\varnothing 16 mm

Maß E Befestigung Gehäuseseite

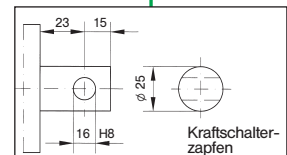
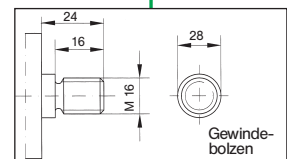
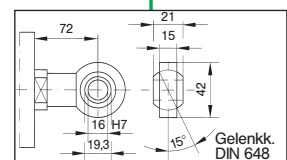
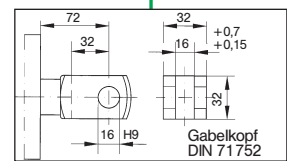
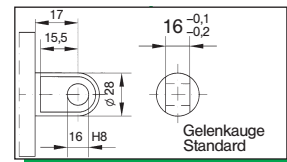

Maß C Befestigung Flansch

	Maß	
	C	0 oder > 60 mm max. = Hub
	P	\varnothing 110 mm
	Q	70 mm
	R	\varnothing 6,6 mm
	Flansch- dicke	5 mm

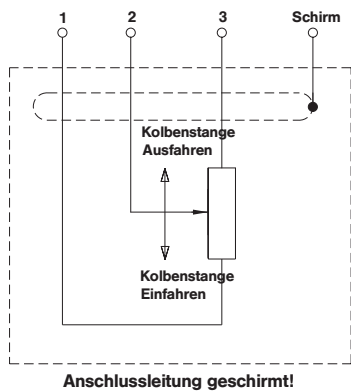

Anschlussbelegung:

Signal:	0 V	+U _B	A	Ā	B	B̄	0	0̄
Aderfarbe:	WH	BN	GN	YE	GY	PK	BU	RD
Ohne Invertierung:	WH	BN	GN		YE		GY	

Elektrische Kennwerte:

Ausgangsschaltung	Gegentakt	Signalpegel high	min. UB -2,5 V
Versorgungsspannung	5...24 V DC	Signalpegel low	max. 0,5 V
Stromaufnahme (ohne Last)	max. 50 mA	Anstiegszeit (t)	max. 1 µs
Zul. Last / Kanal	max. 50 mA	Abfallzeit (t)	max. 1 µs
Impulsfrequenz	max. 160 kHz	Kurzschlußfeste Ausgänge	ja

CE-konform gemäß EN 50081-2 und EN 55011 Klasse B

Schaltbild Potentiometer

Anschlussbelegung Impulsgeber

Standardschaltbilder

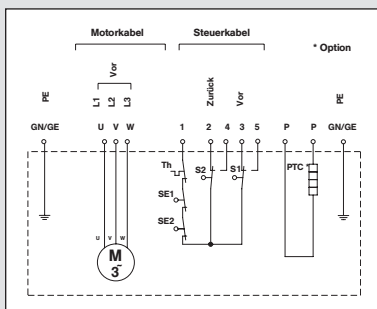

DS0200/400 V 3 AC

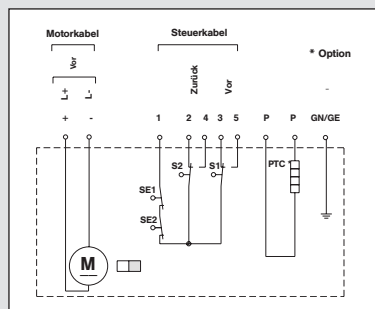

GS0100/24 V DC

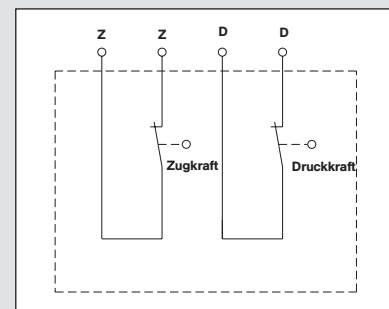

Kraftschalter

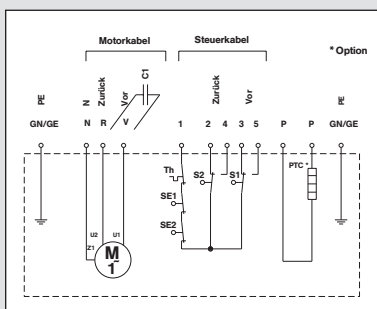

WS0500/230 V 1 AC
(vorzugsweise Maschinenbau)

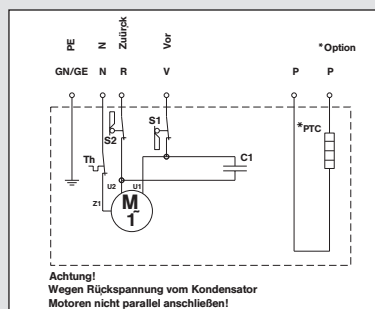

WS0500/230 V 1 AC
(vorzugsweise Fassadenbau)

- Th = Thermoschutzkontakt
- SE = Sicherheitsendschalter
- S1 = Endschalter
Pos. ausgefahren
- S2 = Endschalter
Pos. eingefahren
- PTC = Heizelement

Optionen

(Bitte beachten Sie bei der Auswahl Ihrer Option die Vermerke zur Lieferbarkeit in den Maßtabellen auf Seite 3)

- Standard-Potentiometer (1 kOhm, 5 kOhm, 10 kOhm, 100 kOhm)
- Präzisions-Potentiometer (1 kOhm, 5 kOhm, 10 kOhm)
- Impulsgeber (vorzugsweise 60 oder 80 Impulse pro Umdrehung)
- Betriebskondensator intern
- Bremse (Anschlussspannungen 24 V DC, 230 V 1 AC, 400 V 1 AC)
- Faltenbalg

elero Linearantriebe



*Für jeden
genau das Richtige!*

Vielfalt ohne Einschränkungen in Bezug auf Qualität und Leistung steht an vorderster Stelle unseres großen Produktprogramms.

Deshalb finden Sie bei elero Ihren passenden Linearantrieb. Ganz gleich, was immer Sie bewegen wollen.

Interesse?
Fordern Sie ganz einfach entsprechendes Informationsmaterial an, Ihr kurzer Anruf oder Fax genügt.

Wir können Ihnen weiterhelfen, denn:
Bei elero ist auch was für Sie dabei!

elero GmbH Linearantriebstechnik

Naßäckerstraße 11
D-07381 Pöbneck
Telefon +49 (0) 3647 / 46 07-0
Fax Zentrale +49 (0) 3647 / 46 07-40
Fax Einkauf -41 / Verkauf -42

Stammsitz:
Linsenhofer Str. 59-63
D-72660 Beuren
Telefon +49 (0) 70 25 / 13-02
Fax Zentrale +49 (0) 70 25 / 13-212

info@elero-linear.de
www.elero-linear.com